

# シンメトリカル スロット シールドディング

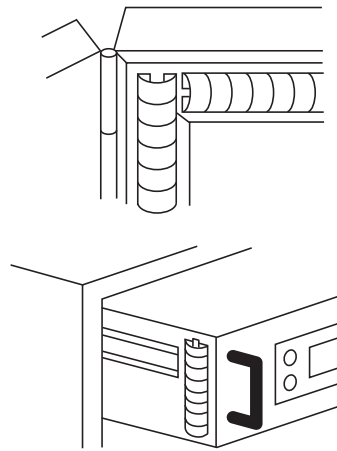

開閉部などスライドを伴う箇所に

## 構成

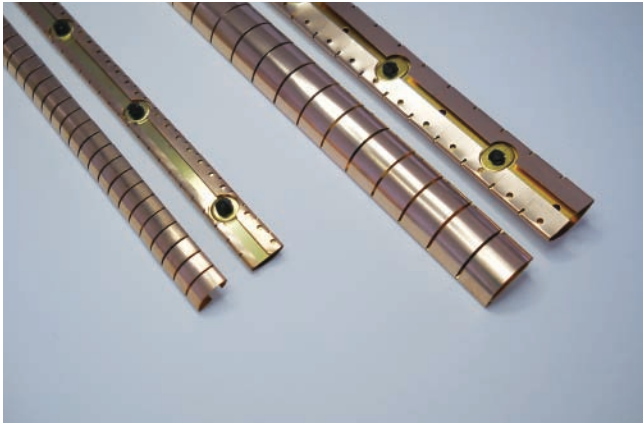
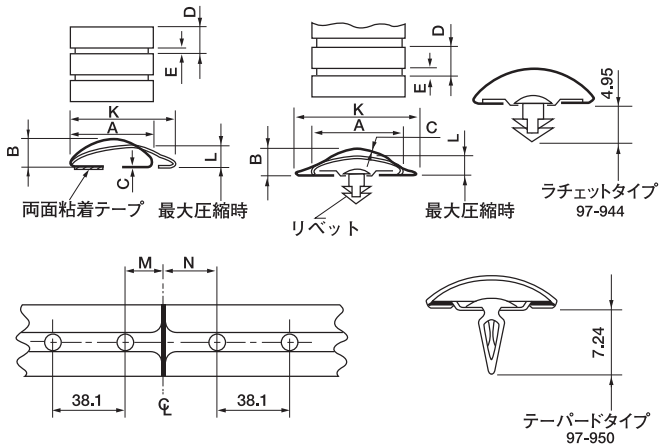

## 特徴

- 低い圧縮力でシールド効果が得られる、半円形状のフィンガーです。
- 粘着テープ付きとナイロンリベット付きトラック複合品があります。
- 断面形状が対称の半円形状であるため、スライドを伴う装置にも適します。

## 特性

シールド効果：>102dB  
(平面波、at 100MHz MIL-STD-285)

- ①ガasket本体：高品質ベリリウム銅
- ②接着テープ：剥離紙付き両面粘着テープ
- ③リベット：ナイロン66

## 定尺寸法

381mm

## 仕様

粘着テープタイプ

品番	寸法 (mm)							定尺の 山数
	A	B	C	D	E	K	L	
97-951	15.8	5.6	0.10	9.53	0.76	19.3	2.5	40
97-954	11.4	3.6	0.08	6.35	0.56	13.0	1.78	60
97-957	8.9	2.8	0.08	4.75	0.46	9.6	1.40	80

リベットマウントタイプ

品番	寸法 (mm)										定尺の 山数
	A	B	C	D	E	K	L	M	N		
97-952	15.8	5.6	0.10	9.53	0.76	19.3	2.5	14.2	23.9	40	
97-955	11.4	3.6	0.08	6.35	0.56	13.0	1.8	16.0	22.4	60	
97-958	8.9	2.8	0.08	4.75	0.46	9.6	1.8	16.8	21.3	80	

●在庫につきましては、お問い合わせ下さい。